

Jernbanenyheder fra BL

Sendt tirsdag 31. januar 2017 til <http://john-nissen.dk/banesiden/>

Offentliggøres på **Banesiden** Jernbanenyheder

I denne indholdsfortegnelse er anført alle kapitler og de fleste overskrifter. Der er ud for overskrifterne angivet på hvilken side, kapitlet begynder. Ved at læse sidetallet på næste kapitel kan der dannes et indtryk af kapitlets omfang. Står der intet under et kapitel, bringes der intet. Rækkefølgen er kronologisk i hvert kapitel og dækker hovedsagelig perioden i **uge 34**

mandag 22. august 2016 – søndag 28. august 2016

1 **INDHOLDSFORTEGNELSE**

4 **DEN DAGLIGE DRIFT (VEST)**

MZ 1425 på År
Næstsidste dag med tog på Grenaa- og Odderbanen
Sidste tog til Odd
De sidste kørsler på Odder- og Grenaabanen i dag
Ar
Kørsel med tog PA 4948 (Ar-Odd) Ar-Odd
Odd
Kørsel med tog PA 4951 (Odd-Ar) Odd-Vh
Vh, Vh-Bed
Observationer mandag 3. december 2012
Bed
Kørsel med tog PA 4955 (Odd-Ar) & RV 4757 (Ar-Os) Bed-Lp
Lp, Lp-Tov
Øs
Kørsel med tog RV 4861 (Ar-Gr) Lp-Rå
Rå
Kørsel med tog RV 4865 (Ar-Gr) Rå-Gr
Gr
Kørsel med tog RV 4880 (Gr-Ar) Gr-Ar
Ar
Det absolut sidste tog på Grenaabanen
Dagens kørsel målt i kilometer
Litteratur

11 **DEN DAGLIGE DRIFT (ØST)**

MR afventer x i Ol
MR-materieltog i Gz
Stendyssevej Ol-Næn

11 **PRIVATBANERNE OG ANDRE OPERATØRER**

Kulørt MY i brune omgivelser

13 **KØREPLANER**

Arriva kører i øjeblikket med forsinkelser på strækningen mellem Skjern og Struer
Tirsdag d. 23. august samt fra mandag d. 29. august – torsdag 1. september sporarbejde
Tog 5343 mellem Ikast og Herning, afgang kl. 12:36, er aflyst. Vi henviser til næste afgang
Tog 5348 mellem Herning og Aarhus H, afgang kl. 12:54 er aflyst. Vi henviser til næste afgang
Torsdag d. 01-09-2016 til fredag d. 02-09-2016 sporarbejde mellem Niebüll og Esbjerg
Tog 5350 fra Herning til Aarhus H, planlagt ankomst til Aarhus H kl. 14:39, kører i øjeblikket
Tog 5413 mellem Bjerringbro og Viborg, afgang kl. 07:12, kører i dag d. 26-08-2016
Tog 5738 fra Skærbæk til Esbjerg, planlagt ankomst til Esbjerg kl. 11:45, kører i øjeblikket
Tog 5436 mellem Viborg og Aarhus H, afgang kl. 11:38, er aflyst
Tog 5034 fra Skærbæk til Esbjerg, planlagt ankomst til Esbjerg kl. 11:45, kører i øjeblikket
Tog 5041 mellem Esbjerg og Ribe, afgang kl. 14:18, er aflyst

Tog 5046 mellem Ribe og Esbjerg, afgang kl. 14:54, er aflyst
Tog 5165 mellem Esbjerg og Varde, afgang kl. 15:29, er aflyst
Tønder festival
Tog 5515 5514 mellem Struer og Thisted er aflyst
Tog 5519 mellem Struer og Thisted, afgang kl. 08:48, er aflyst
Tog 5522 mellem Thisted og Struer, afgang kl. 10:53, er aflyst
Tog 5527 mellem Struer og Thisted, afgang kl. 10:48, er aflyst
Tog 5530 mellem Thisted og Struer, afgang kl. 12:53, er aflyst
Tog 5144 mellem Varde og Esbjerg, afgang kl. 12:49, er aflyst
Tog 635 mellem Varde og Nr. Nebel, afgang kl. 13:14, er aflyst
Tog 5249 fra Ringkøbing til Struer, planlagt ankomst til Struer kl. 16:15, kører i øjeblikket
Tog 5546 mellem Thisted og Struer, afgang kl. 16:53, er aflyst
Tog 5551 mellem Struer og Thisted, afgang kl. 16:48, er aflyst

14 **TRÆKKRAFT**

Gul Køf i Ar

14 **GODSVOGNE**

En italiensk Rs i Kj

PERSONVOGNE

15 **TOGSÆT**

MFA 5025 + 25 til hjulafdrejning på mdt Ar
Undgå venligst at kontakte lokomotivføreren under kørslen

S-TOG

METRO

FÆRGER

VETERANMATERIEL OSV.

16 **SPECIALKØRETØJER**

Sporombygningsmateriel på Køge Bugtbanen
Materiel til bygning af køreledning i Es
Mystik vogn i Ar
Eurailscout gæster Str
Sporombygningsmateriel på Køge Bugtbanen

17 **SKROTBUKLEN**

4 MG i skrotbunken på År

17 **FASTE ANLÆG**

Sporarbejde på Køge Bugt-banen forlænges med to uger
Anlæg af Ar Letbane
Anlæggelse af Holstebro-motorvej til Nordre Ringvej i Måbjerg
La 36. Ar-Gr-Ar & 37. Odd-Ar-Odd
Trampe i Vg åbner medio september
Nye sporanlæg på Ar
Rende gravet til olierør på mdt Str
La 36. Ar-Gr-Ar & 37. Odd-Ar-Odd
U-signal fra Ar mod Vi tildækket
Anlæg af Ar Letbane
Ovk 01 og 03 i Ar er forsvundne
Ny gangbro i Næ

UDLAND

19 **DIVERSE**

Transport- og Bygningsudvalget, Alm. del 2015-16: Bilag

21 **BILAG**

Fortegnelse over forkortelser, Overkørsler, Færdselstavler
Vehicle Keeper Marking Register – VKM, Togekspeditionssteder
Stednavneforkortelser i Jylland, omkring Struer, på Fyn
Stednavneforkortelser på Sjælland, Lolland-Falster, omkring København, omkring Næstved

Jernbanenyheder

Overrubrikker sat med Arial 12 pkt.

Underrubrikker sat med Arial 10 pkt.

Brødtekst sat med Arial 10 pkt.

Figurtekster sat med Arial 9 pkt.

Fodnoter sat med Arial 9 pkt.

Tekstbehandling Corel® WordPerfect® 8 konverteret til Adobe® Acrobat® Reader® DC

Må citeres med tydelig kildeangivelse

Søgemuligheder i Adobe Acrobat Reader DC

For let at kunne finde og læse en tekst **brug** søgemaskinen  eller **Søg efter** ved at taste Ctrl+F.

I feltet **Find** indtastes de(t) ønskede ord, der søges efter. Klik på **Næste** for til at blive ledt dertil.

Ikke altid kan søgefunktionen finde overskriften, idet den kan være ændret lidt.

Der kan også vælges avanceret søgning Shift+Ctrl+F **Søg**, hvor søgekriterierne kan justeres.

Kontroller opdatering af Adobe® Acrobat® Reader® DC med **Hjælp, Søg efter opdateringer ...**

Software kan sættes op til at gøre det automatisk under **Rediger indstillinger ..., Indstillinger, Opdateringsprogram** eller med genvejstasterne Ctrl+K.

On 24/8 2016

MZ 1425 på År

Under indkørsel til **Ar** – både fra **Vi** (Viby J) og **Br** (Brabrand) (bedst) – kan der med held ses rigtige lokomotiver, hvis man kigger ud til venstre fra et tog.

I dag klokken 11.45 er det positive syn skinnevogne + STAB MZ 1425 (r/s) nede i 400-sporgruppen.

(BL)



On 24/8 2016

Næstsidste dag med tog på Grenaa- og Odderbanen

Dagen før indstilling af togdriften på **Grenaa-** og **Odderbanen** skal der i dejlige sommervejr laves et at par billeder fra sjældent brugte steder på **Ar**.

Tog RV 4725 (Ar-Os)

Om formiddag rammer solskinnet på øst- og sydsiden af den **lysegule** stationsbygning og det **lysegule** posthus. Fra den forhøjede rampe omkring højhuset beliggende på Værkmestervej 2 er lyset perfekt på DSB MQ 4926+26, da togsættet kører som tog 4725 kl. 9.38½ (21) mod **Os** (Hornslet).

Nu er der kun godt ti minutter til det på **Øs** (Østbanetorvet) krydsende tog skal afgå fra **Ar** som tog PA 4928 (Ar-Odd) kl. 9.50, så der er kun tid til gå hen ad **Hallssti**, der ligger langs sydsiden af banegraven. .

Tog PA 4928 (Ar-Odd)



Der findes kun ét hul oppe fra stien, hvor der kan kigges ned på sporene, når der er blade på træernes grene, og her fanges DSB MQ 4129+29 kl. 9.50½ (±0).

(BL)

Fr 26/8 2016

Sidste tog til Odd

Vi var nogen stykker, der i aftes {**fredag 26. august 2016, rød.**} kørte afskedstur **Ar-Gr-Ar-Odd**. Det betød, at vi var med næstsidste tog **Gr-Ar** – der fortsatte som sidste tog **Ar-Odd**.

 I **Gr** blev vi på perronen beværtet af Trine Grejsen, leder af Grenaa Egnss Arkiv. Hun  var med to ansatte fra arkivet mødt frem med mousserende vin og snacks, og på perronen havde hun hængt små dannebrogsglaser på Grenaa-skiltet.

I **Assedrup** var lokale mødt frem med flag  og en tændt flagermuslygte – og en af mændene var iført en gammel jernbaneuniform.

Fra officielt hold var der absolut ingen markering af kørsel med de sidste tog – bortset fra at der selv på denne sidste tur **Ar-Odd** var billetkontrol – og vi havde alle gyldig rejsehjemmel, skal jeg hilse at sige.

Her er det sidste tog ankommet til **Odd**, med en smule forsinkelse kl. 22.40 (26).

En særlig tak til de cirka 15 jernbaneentusiaster, der tog med på turen.

(AC via BL)

MQ-numre

Tog RV 4861 (Ar-Gr), RV 4876 (Gr-Ar) blev kørt af DSB MQ 4927+27 til **Gr** og PA 4976 (Ar-Odd) af DSB MQ 4127+27 til **Odd**.

(BL)

De sidste kørsler på Odder- og Grenaa-banen i dag

Rejseplaner

Str 12.20 tog RA 5444 (Str-Ar) 14.19 **Ar**.

Derfra vil det nok være mest praktisk at køre en tur til **Odd** før turen til **Gr**.

Før der stiges på tog 4865 et eller andet sted undervejs til **Gr**, skal der gøres ophold i **Lp** (Lystrup) og andre steder og nok til sidst fotografere tog RV 4861 (Ar-Gr) i **Rå**, hvor det er det første tog ved krydsningen, og så stige på RV 4865 (Ar-Gr) dér en time senere.

Det er det **sidste** tog til **Gr**. Der nås så at rejse tilbage med det **sidste** tog fra **Gr**, tog RA 4880 (Gr-Ar) 22.47, til **Ar**.

Ar

Tog 5444 består ved ankomsten kl. 14.20 (21) af AT AR 1028 + 1021. Der skiftes til det første tog mod Odd.

**FØRST BLIVER DET
LIDT SVÆRERE.
SÅ MEGET LETTERE.**

Aarhus Nærbane kører sidste gang 26. august. I stedet kører der nye busruter, indtil Letbanen åbner i 2017.

Du kan også benytte dig af eksisterende busruter eller teletaxa.

Se dine muligheder på mdttrafik.dk

Tak for din tålmodighed.

Forside af brochure og opslag med kort.

Tog RV 4848 (Gr-Ar)

Et modtagelsesbillede laves oppe fra gangbroen mellem stationsbygningen og Brunns Galleri (staves på dansk uden apostrof) af DSB MQ 4118+18 kl. 14.48 (21½).

32-4

37. Aarhus-Odder

TIB-Mjba

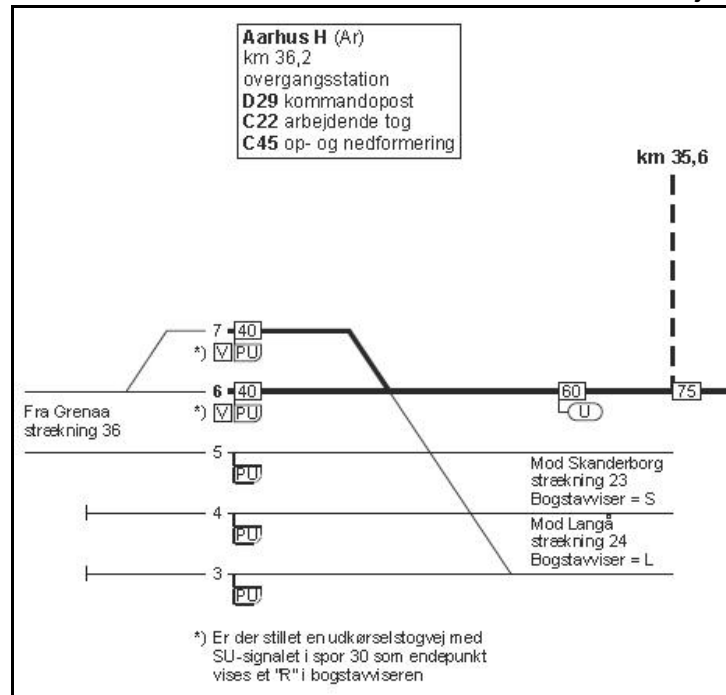

Kørsel med tog PA 4948 (Ar-Odd) Ar-Odd

Toget består af MQ 4118+18 og afgang 14.51 (22). Undervejs tabes der støt tid til **Eg** (Egelund) (29) – ikke **Eg** (Eg) på nedlagte VGJ. I **Ass** (Assedrup) standses 15.31-31½ (26/23½), hvor der krydses DSB MQ 4924+24 + 4923+23.

26-4

37. Odder-Aarhus

TIB-Mjba

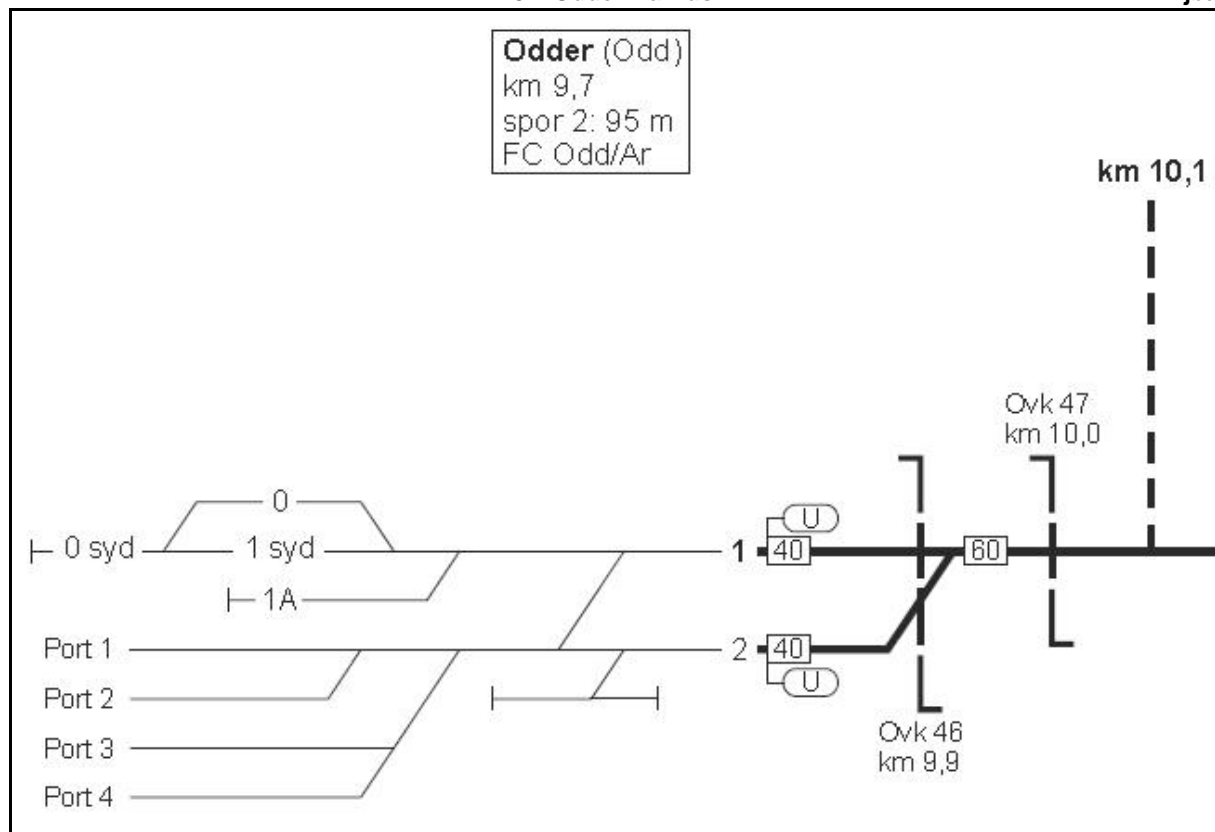

Odd

Ankomst til **Odd** spor 1 kl. 15.37½ (23½). Der vil nu være knap et kvarter til at besigtige stationens materiel, før der skal rejses tilbage til **Vh** (Vilhelmsborg) med samme togsæt.

På læssevejssporet Ø for spor holder fra N **gul** Mjba B2 + en trolje med to bogier med cirkulær udstyr, der ser ud til arbejde med køreledningsmaster + **gul** Xtg med en **blå** container.

Længere mod S **gul** Mjba K2 99 869681 002-2.

I spor 1 A DSB MQ 4929+29.

Remisens fire spor er tomme – også malerværkstedet.

Ved pakhussporet uden sporforbindelser holder 21 RIV 86 DSB 130 4 **?**09-8 Gkks og 40 86 DSB 941 2 028-3. De bliver sikkert også holdende dér, når **Ar Letbane** er taget i brug.

Kørsel med tog PA 4951 (Odd-Ar) Odd-Vh

Afgang fra **Odd** sker kl. 15.54 (22). Langs banen ses de grå køreledningsmaster ligger vinkelret ud fra sporet.

Standstning i **Vh** med den nordre perron kl. 16.09½-10 (22½/23). I-signalet til **Mst** (Mårslet) bliver passeret to minutter senere, og inde på stationen skal der krydses et modkørende tog. Der er ikke mange minutter til at flytte sig med den tætte toggang.



Vh, Vh-Bed

6½ minut efter – kl. 16.18½ – ses tre frontlanterner ned i lavningen ved tredje afstandsmærke. Overkørselssignalerne til ovk 108 viser begge »Overkørslen ikke sikret«, da signalgivningen er retningsbestemt.

16.19½ passeres det sydlige timeglas og den usikrede ovk **106**. Det var tog PA 4952 (Ar-Odd) (27) kørt af DSB MQ 4125+25.

Kun 13 minutter senere passerer det næste tog mod **Odd** ovk **106**, kørt af DSB MQ 4111+11. Der er ikke lykkedes at finde tognummeret.

16.43½ kører DSB MQ 4926+26 for i retning **Ar** som tog PA 4953 (Odd-Ar).

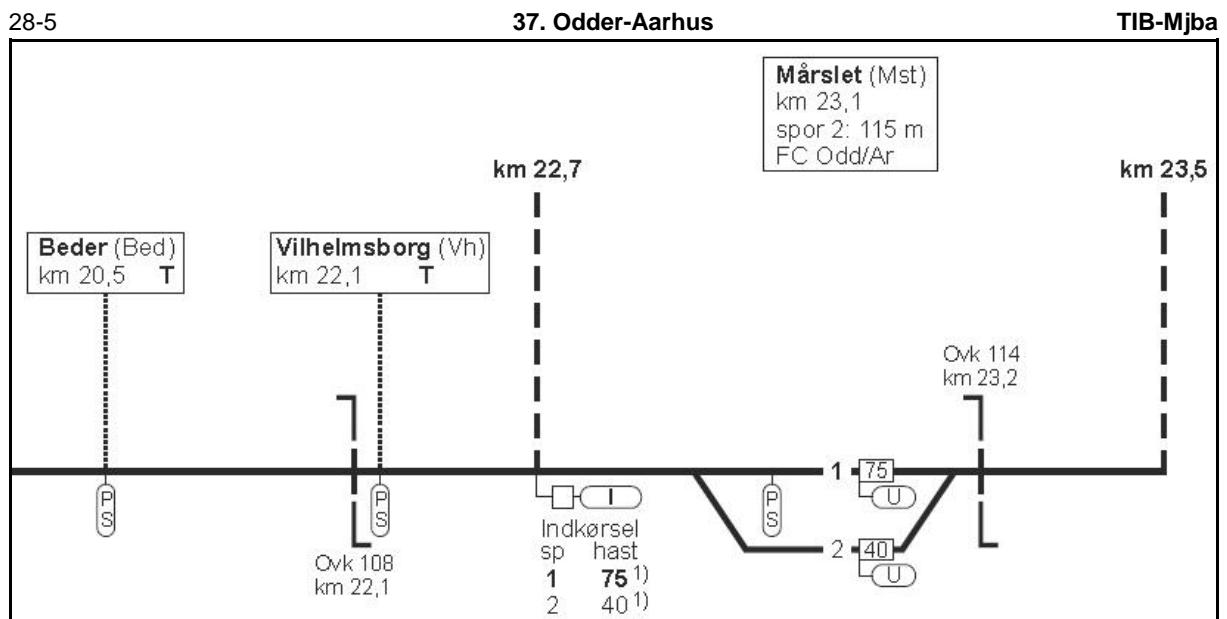

De to første TIB-Mjba er daterede til 10.06.2013 og den tredje 08.07.2013.

Disse motiver bringer absolut relevante associationer til sidste gang, der blev gået fra **Vh** til **Bed** (Beder). Det var grå en **decemberdag**, nærmere bestemt **mandag 3. december 2012**, for ved køreplansskiftet den efterfølgende **søndag** skulle al kørsel med Y-tog ophøre, og DSB skulle stå for kørslen frem til – i **aften!!!**

Observationer mandag 3. december 2012

MjbaD	Ym	5	130058	Vilhelmsborg	12.08	Bommene på ovk 108 går op
MjbaD	Ym	32	130065	Vilhelmsborg	12.18½	+Ys 47 i allé på Bedervej
MjbaD	Ym	33	130062	Vilhelmsborg	12.37	Ovk 108 går op 385 mm
MjbaD	Ym	33	130062	Vilhelmsborg	Beder	12.37½ Efter timeglasset

MjbaD	Ym	5	130069	Beder	Vilhelmsborg	12.47	+Yp 25+Ym 6
MjbaD	Ym	32	130066	Vilhelmsborg	Ø Beder	13.06½	Ys 47+, vandrette afstandsmrk.
MjbaD	Ym	33	130073	Beder	Vilhelmsborg	13.16½	+Ys 44 kører over Oddervej
MjbaD	Ym	33	130073	Beder	Vilhelmsborg	13.17	På dæmning
MjbaD	Ym	6	130070	Vilhelmsborg	Ø Beder	13.37	+Yp 25+Ym 5 lige før Oddervej
MjbaD	Ym	32	130077	Beder	Vilhelmsborg	13.47½	+Ys 47 i kraftigt snevej

Nu voves det at lave et billede, hvor togsættets numre måske ikke kan læses. Næmlig at stå nede på midterrabetten mellem kørebanerne på vej **451 Oddervej** og så fange fronten af MQ'en lige over bæresøjlen. Tog PA 4954 (Ar-Odd) mellem **Vilhelmsborg** og **Beder** kl. 16.50 (26½).

Dette skilt står før perronen nås i **Bed**:

Bed

På en lygtepæl på perronen er det monteret en masse effekter: Lygte, højttaler, stationsskilt **Beder**, en mindre tavle på hver siden med **HUSK BILLET & INGEN TOG SEN AFTEN** osv. To tavler med afgangstider, nederste tavle **TRYK FOR STOP** og nederst en tryknap til at tænde de to mørkeblå "standsningsslys" (én i hver retning).

Ved siden af står klippekortstempleren og en automat til at købe **Billetter Tickets**.



Kørsel med tog PA 4955 (Odd-Ar) & RV 4757 (Ar-Os) Bed-Lp

Toget, kørt af **MQ 4911+11**, standser i **Bed** 17.07-07½ (21/21½).

Der skal krydses i **Mst**, og det er der kun afsat ét minut, 17.10-11, til. Det krydsende tog, tog PA 4956 (Ar-Odd), har også kun ét minut som standsningstid 17.10-11.

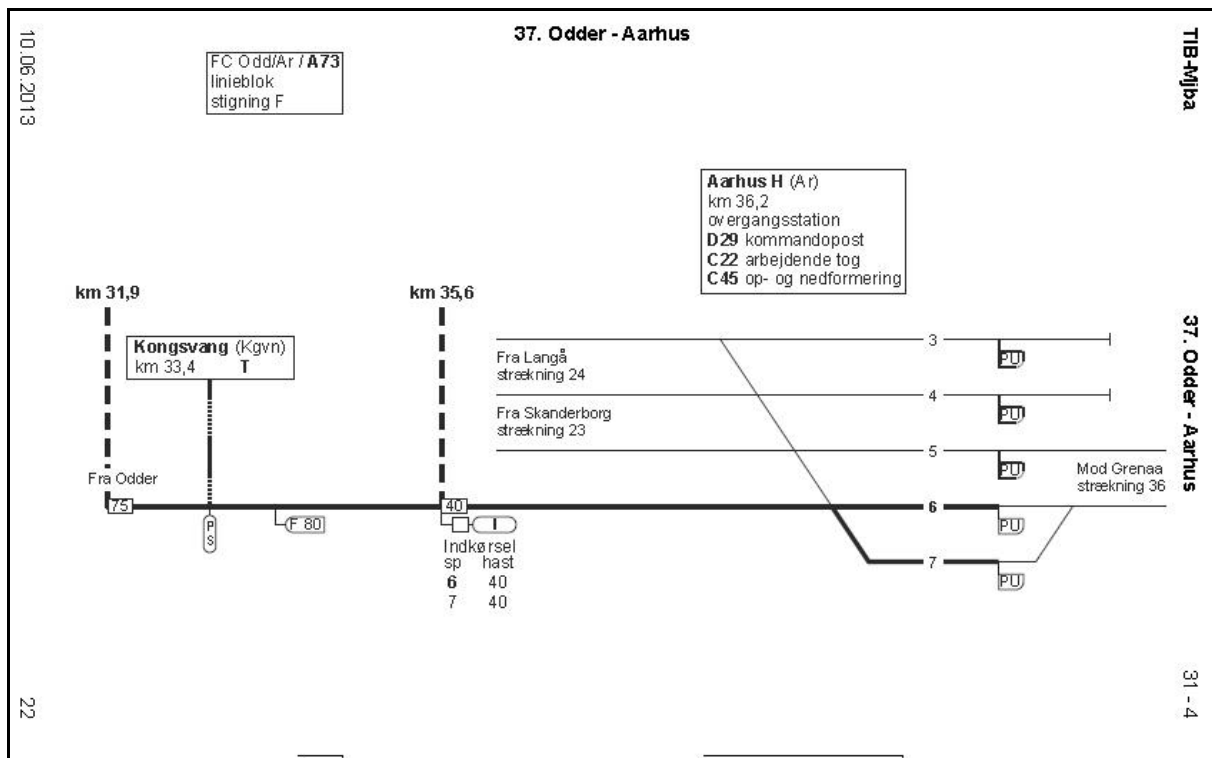

Øs

På **Øs** (Østbanetorvet) ses derovre på perron 2 store plakater i denne farve — med indskrænkning og lukning af toggangen.

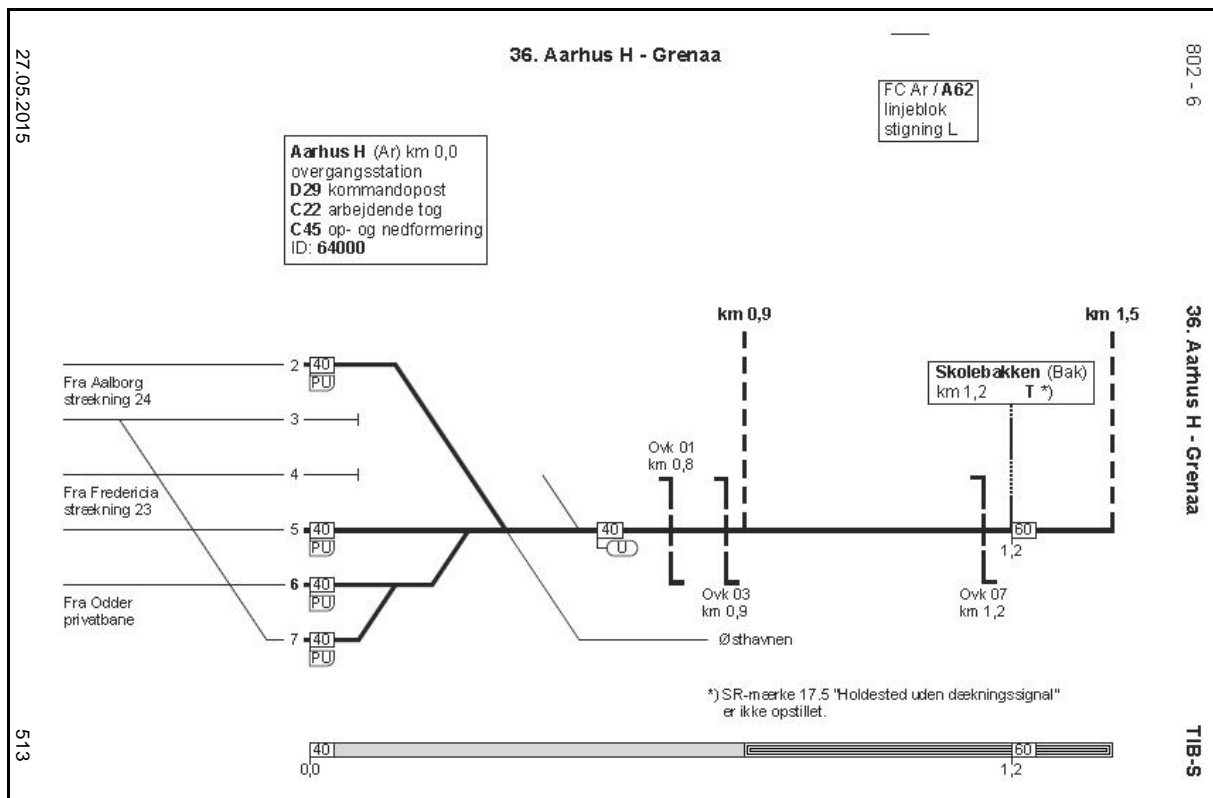

Lp, Lp-Tov

Første tog ved krydsning i **Lp** er heldigvis tog 4757, beskiltet **Hornslet**, så der er mulighed for at fotografere det andet tog under indkørsel i spor 2. Det er DSB **MQ 4118+18** med tog RV 4764 (Os-Ar) 17.57 (21). Det er den sidste dag med MQ-krydsning i **Lp**!!

Nu gælder det en længere spadseretur på 1½ km ud til ovk 213 i km 10,6 med **Høvej**. Der skal igen fotograferes billeder ved den kommende forgrening af de to strækninger, og det bedste tidspunkt i solskin er efter kl. 18. To gange under anlægsfasen er ovk 213 besøgt. Det skete **fredag 15. maj 2015** og **onsdag 3. juni 2015**, beskrevet under **FASTE ANLÆG**. Et billede af sammenløbet af de to baner – fotograferet af **TJ onsdag 10. august 2016** – kan ses i **Jernbanen Oktober 5/2016** på side 45 nederst.

I løbet af 18½ minut passerer der tre tog:

DSB	MQ 4928+28	4857	Tov	Lp	18.23	Mellem ovk 213 og I-signal
DSB	MQ 4125+25	4864	Lp	Tov	18.29	+ MQ er passeret stationsgrænse
DSB	MQ 4111+11	7166	Lp	Tov	18.41½	Materieltog Os-Ar

Ikke dårligt! Mellem **Lp** og **Nye Elev** er der rejst køreledningsmaster mellem de to spor.

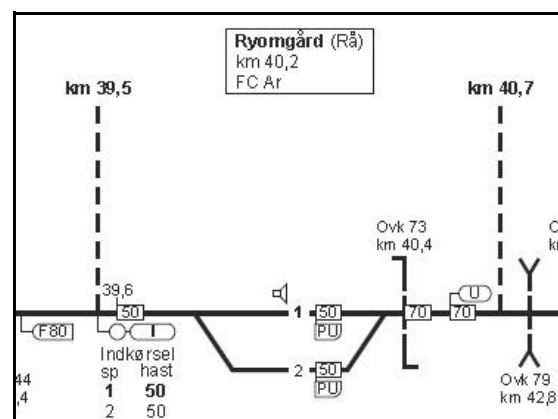
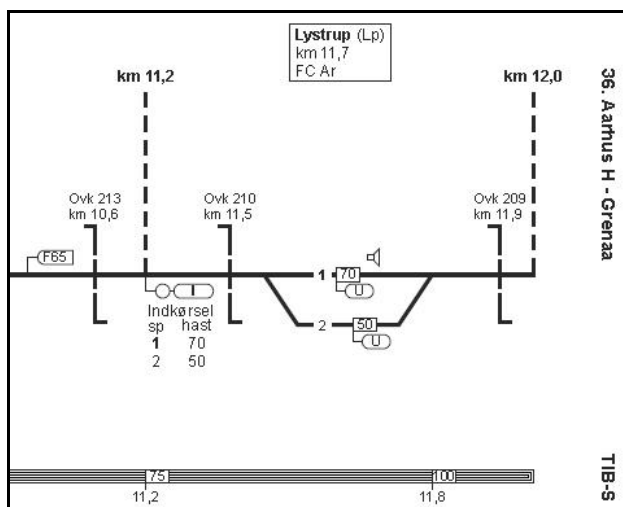

Nu gælder det den næste deletape på banen til **Gr**, og det er rejsen til **Rå**. Heldigvis er det første tog ved den næste krydsning i **Lp** tog RV 4868 (Gr-Ar), der kører over ovk 209 i østenden af stationen kl. 19.26 (±0). Det er **MQ 4126+26**.

Kørsel med tog RV 4861 (Ar-Gr) Lp-Rå

I spor 1 ankommer DSB MQ 4927+26 Grenaa kl. 19.28 (23). Det laves et par stationsfotos ud fra toget denne sidste aften med rigtige tog til **Gr**.

Rå

Standsnings 19.59-59½ (25/23) i spor 2. I det samme afgår det krydsende tog fra spor 1. Det er DSB MQ 4128+28 i tog RV 4872 (Gr-Ar) (22½). Solen ☺ står lige for enden af perronen **gyldent** lysende gennem lave skyer.

Ved at dreje sig om laves et afskedsbillede med det sidste aftensolskin på MQ 4127. Perron 1 og facaden af den flotte stationsbygning ligger i skygge.

Efter tre kvarter indbyder aftenshimlens borgerlige tusmørke til at lave nogle afskedssilhuettbilleder af stationsbygningen fra vej- og perronsiden. Minderne går tilbage til de to første besøg i **Rå**, hvor rejsen begge gange begyndte i **Rd** 35,5 km borte. Det var to dage i **maj**.

1.	I spor 1	tog 664 (Rå-Rd)	med DSB <u>MO 1979</u> solo. Tog 664 afgik kl. 8.35 (21)
	I spor 2	tog 618 (Gr-Ar)	med DSB <u>MO 1851</u> + psv.
	I spor 3	tog 615 (Ar-Gr)	med DSB MO? + psv. + Gs
	I spor 4		godsvogne, bl.a. en Elo
	I spor 5		godsvogne bl.a. en hvid Hs
	I spor 6		ikke fotograferet

lørdag 1. maj 1971

2.	I spor 1	tog 652 (Rå-Rd)	DSB MO 1869 solo. Tog 652 afgik 6.44 (±0)
	I spor 3	tog 609 (Ar-Gr)	DSB FK 676+MK 675 + postvogn + 1-2 gsv.
	I spor 6		En Gs

lørdag 8. maj 1971 kl. 6.23

Kørsel med tog RV 4865 (Ar-Gr) Rå-Gr

Første tog er heldigvis tog 4865 med MQ 4918+18 i spor 2 kl. 20.54 (±0). Der er lys nok til stemningsbilleder med den lyse himmel og resten i mørke farver.

Endelig 21.03½ (27½) ankommer tog 4876 (Gr-Ar) i spor 1 som det næstsidste tog fra **Gr**, kørt af MQ 4127+27.

21.03½ (27) afgår tog 4865. Der over ti jernbaneentusiaster med på denne sidste tur, der heldigvis ikke er en nedlæggelsestur.

Gr



Sidste tog fra **Ar** ankommer i spor 1 kl. 21.29 (26). En mindre afskedskomite står klar, og vi bliver buds på bl.a. småkager.



Afgangstiden for tog 4880 er desværre 21.29 (da vi ankom), så der er kun tid til et par blitzbilleder.

Kørsel med tog RV 4880 (Gr-Ar) Gr-Ar

Oftentimes har det ikke hastværk med at køre med det sidste tog på en strækning, og først 21.37½ (28½) sætter MQ 4118+18 sig i gang.

Entusiasterne sludrer om gamle dage med Post 6 i **Ar**, og andre mindes oplevelser årtier tilbage. Denne sidste kørsel i mørket sker med vemod, men som tidligere skrevet kommer der forhåbentlig i slutningen af **2017** kørsel med sporvogne (uden toilet) med kørsel til **Gr**. Desværre fortsætter anlægget ikke ned til **Gr Havn**, hvilket ville give skinnebåren nærtrafik i den aflange by.

Læs om visionerne på

<http://www.letbanen.dk/anlaeg/>

I **Rå** er tog RV 4869 (Ar-Rå) ankommet. Der er noget specielt angivet i TKV gældende fra **mandag 8. august 2016** ved dette togs løbsdage: Kører: Ar-Rå 8/8 til 26/8: Ma-Fr. Rå-Gr 8/8 til 25/8: Ma-To.

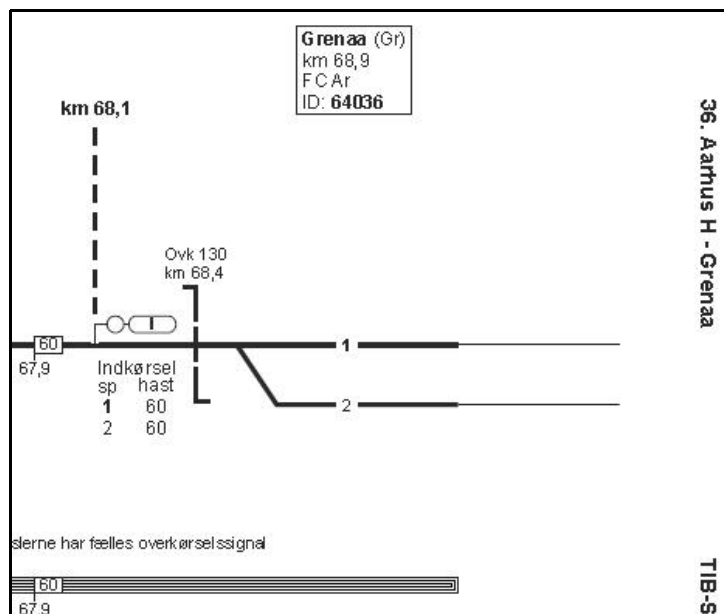

Turen fortsætter med det sidste personførende tog 4880 til **Ar**, og der sker ikke flere krydsninger undervejs fra **Rå** til **Ar**.

Ar

Ankomst til **Ar** spot 7 kl. 22.50 (23). Vi får billeder af Ikf Søren Kirstein Pedersen, der pænt læner sig ud af sidevinduet i førerrummet. På fronten af **MQ 4118** står der **Ingen indstigning**.

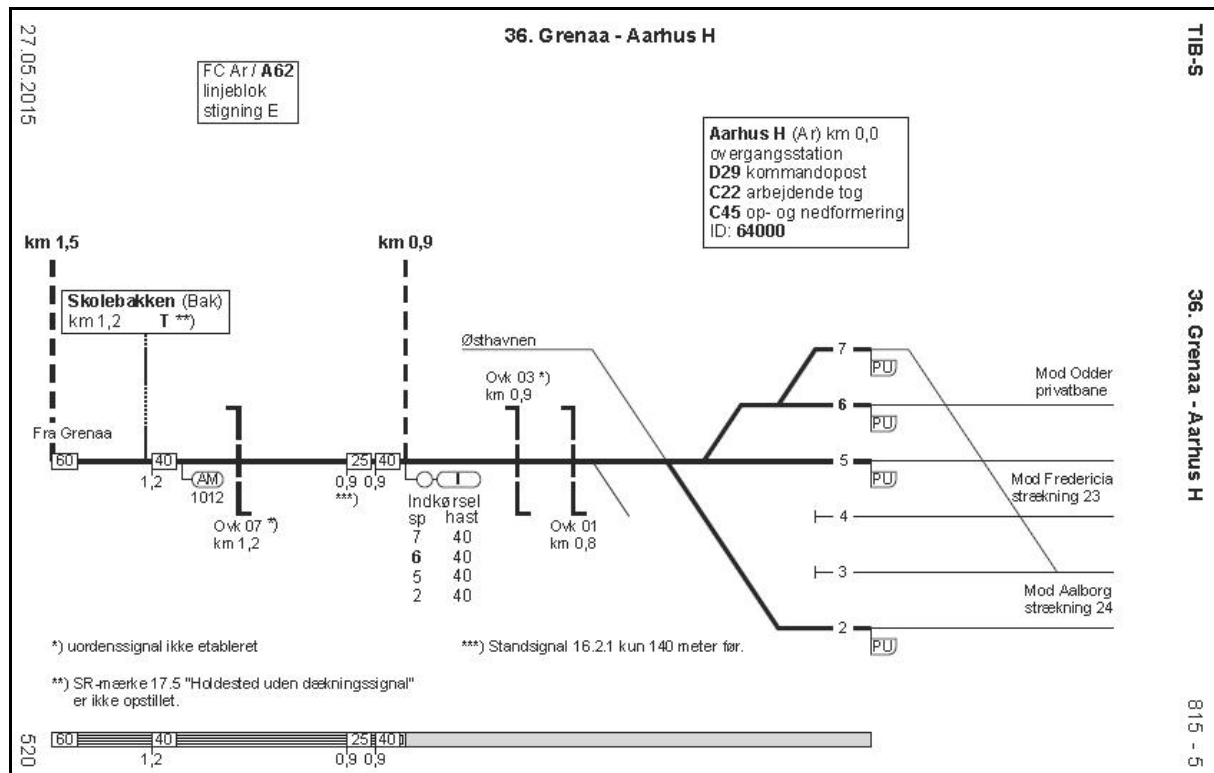

De gængsne TIB-S-sider er de gældende ved nedlæggelsen. **Mandag 29. august 2016** er strækning 36. fjernet fra TIB-S. La for strækningen **36. Ar-Gr-Ar** og **37. Ar-Odd-Ar** har under station teksten »I N T E T«.

Det absolut sidste tog på Grenaabanen

I **Rå** krydsede tog 4880 med tog 4869. Dette togs togsæt returnerer som M 7170 (Rå-Ar), og det ved de vidende jernbaneentusiaster. Da tog 4880 er kørt ud på P-risten, venter vi på perronen ved spor 7.

Klokken 23.03 (212) ankommer **MQ 4111+11** med destinationen **Ingen indstigning**. De få fotografer foreviger dette historiske øjeblik.

Ære være kørslen med tog til Odder og Grenaa!

Dagens kørsel målt i kilometer

312,1 km

Str-Ar 148,2 km + **Ar-Odd-Vh** 38,9 km + **Bed-Lp** 27,4 km + **Lp-Rå** 28,5 km + **Rå-Gr-Ar** 97,6 km

Litteratur

Gennem Hads og Ning herreder i 100 år. Odderbanen 1884 – 19. juni – 1984. Ole Linå Jørgensen.

En egn – et spor gennem tiden ved HHJ's 125-års jubilæum. Odder Lokalhistoriske Arkiv, 2009.

HHJ-banens historie samt en beskrivelse af udviklingen i byerne. ISSN: 87-984968-2-4.

Jernbanenyheder, **DEN DAGLIGE DRIFT (VEST)**, **Udflugt til Odderbanen og Grenaabanen**, af BL, onsdag 11. maj 2016, uge 19-2016, side 4-11.

Jernbanen Oktober 5/2016, Afsked med jernbanedrift på Grenaabanen, af TJ og JG, side 36-45.

HHJ – Stationer <http://evp.dk/index.php?page=hhj---stationer>

Langs Odderbanen, HHJ, <http://styckler.blogspot.dk/2014/08/langs-odderbanen-hhj.html>

(BL)

Farvel Grenaabane, Odderbane og nærbane

I nummer 4-2016 af **Det Blå Blad**, <http://lpo-dsb.dk/downloads/DBB/DBB4-2016.pdf>, står der en del om de sidste tog til **Gr** og **Odd**.

(JSL via BL)

DEN DAGLIGE DRIFT (ØST)

Ma 22/8 2016

MR afventer x i OI

DSB MR sæt 41 som RØ 2477 afventer krydsning (sponsoreret af forening til flere OI-billeder i **Jernbanen** og ikke mindst årbogen).

(JSL via BL)

Ti 23/8 2016

MR-materieltog i Gz

DSB MR sæt 69 som M 9171 (Ro-Rg-Næ) ved broen for **Åsøvej i Gz**.

(JSL via BL)

Lø 27/8 2016

Stendyssevej OI-Næn

Den lille bro for **Stendyssevej** ved OI fik for få år siden trædækket udskiftet med et betondæk, men desværre tog man ikke højde for den kommende elektrificering, så broen vil til den tid blive revet ned og ikke erstattes af en anden bro. Trærydningen har først nu gjort det muligt at fotografere her:

DSB MR sæt 87 som RØ 2459 ved samme bro.

(JSL via BL)

PRIVATBANERNE OG ANDRE OPERATØRER

To 25/8 2016

Kulørt MY i brune omgivelser

Sollyset falder i anden halvdel af eftermiddagen fra den perfekte vinkel på tog kørende fra **Vem** til **Rj**, og selv om landskabet er forholdsvist fladt, er der alligevel en del forskellige steder at fotografere Cheminova-godstoget. I dag er fotostedet valgt til at være oppe fra vejbroen med hovedvej **16 Holstebrovej** mellem **He** og **Rj**, der er bygget i **1940** med plads til dobbeltspor. Ja, så sent var der optimisme ved jernbaneanlæg.

1940

Rejseplan

Str 15.02 tog RA 5254 (Str-Sj) x 15.54 He,

tog 5259 (Sj-Str) He x 16.10½, cykle 2,3 km, tog G 8719 Vem-Hr) He 16.35½, cykle 2,3 km,

He x 17.10½ tog RA 5265 (Sj-Str) 17.58 Str. Varighed knap tre timer og 113,0 km's kørsel med Lint-tog.

He

AT AR 2050 standser i **He** 15.53½-54 (+½/±0). Der falder solskin ☺ i en dejlig vinkel på stationsbygningen og pakhus, der begge er velholdt. Der flagres ikke fra flagstangen på forpladsen. Et billede af stationsbygningen kan ses på <http://www.danskestationer.dk/es-str/hee.php>. Billedet blev fotograferet fra samme sted som i dag, men denne varme **augustdag** er det blade på træerne.

Stationsbygningen er ikke bygget ved åbning i strækningen **Ho-Rj onsdag 31. marts 1875** med 2 tog daglig i hver retning, hvilket står i teksten under et billede i **JERNBANENS HVEM HVAD HVOR**, Politikens Forlag, Håndbog nr. 182, **København 1959**, side 203:

Fra den 17. maj 1875 standsede toget mellem Holstebro og Ringkøbing også ved billetsalgstedet

He, hvor ventesalen i mange år var en gammel skibsoverbygning, oprindeligt anvendt som kahyt.

Tog 5259



Modlyset efter banens kurve efter **Hover Å** er ikke så skarpt, som S for vejbroen, så det vælges at lade billedet af AT AR 2053 flankere i vestre side af SR-signal 17.5. timeglasset og i højre side kilometermærket med afstanden til **Lk**. I baggrunden ses gelænderne til **Gl**.

144
8

Mølle Å og længere væk **Hover Å**. Klik klokken 16.09 (+½).

Tog 8719

Træerne i skoven mellem hovedvej **16 Holstebrovej** og banen er næsten alle fældede og er **brune**, så der er solskin ☺ på MjbaD MY 28 + 3 tomme Sgns + grå VTG-tankvogn + sort tankvogn + Sgns læsset med 3 **brune** containere. Klik klokken 16.37½ (21).



Tog 5265

Bringer fotografen til **Str** med ankomst 17.58 (±0).

(BL)

KØREPLANER

Ti 23/8 2016

Arriva kører i øjeblikket med forsinkelser på strækningen mellem Skjern og Struer. Forsinkelsen skyldes signalproblemer. Vi vender tilbage med mere information, så snart situationen ændrer sig og beklager de gener, forsinkelsen kan medføre.

Kilde: Arriva Tog, sms, **tirsdag 23. august 2016** 07:38:16:

(BL)

Ti 23/8 2016 & ma 29/8 2016 – ti 1/9 2016

Der er tirsdag d. 23. august samt fra mandag d. 29. august – torsdag 1. september sporarbejde mellem Aarhus og Herning. Der er derfor ændringer i køreplanen i tidsrummet 22.00-01.30. Se mere på arriva.dk

Kilde: Arriva Tog, sms, **tirsdag 16. august 2016** 12:11:17

(BL)

To 25/8 2016

Tog 5343 mellem Ikast og Herning, afgang kl. 12:36, er aflyst. Vi henviser til næste afgang. Aflysningen skyldes materielle forhold. Vi beklager de gener, dette kan medføre. Mvh. Arriva Tog.

Kilde: Arriva Tog, sms, **torsdag 25. august 2016** 13:01:34

Tog 5348 mellem Herning og Aarhus H, afgang kl. 12:54, er aflyst. Vi henviser til næste afgang. Aflysningen skyldes materielproblemer. Vi beklager de gener, dette kan medføre. Mvh. Arriva Tog.

Kilde: Arriva Tog, sms, **torsdag 25. august 2016** 13:04:23

Der er fra torsdag d. 01-09-2016 til fredag d. 02-09-2016 sporarbejde mellem Niebüll og Esbjerg. Der er derfor ændringer i køreplanen i tidsrummet 20:00 til 00:00. Se mere på www.arriva.dk

Kilde: Arriva Tog, sms, **torsdag 25. august 2016** 13:12:24

Tog 5350 fra Herning til Aarhus H, planlagt ankomst til Aarhus H kl. 14:39, kører i øjeblikket med ca. 10 minutters forsinkelse. Forsinkelsen skyldes afledte virkninger af materielle problemer. Vi beklager de gener, dette kan medføre. Mvh. Arriva Tog.

Kilde: Arriva Tog, sms, **torsdag 25. august 2016** 13:31:19

(BL)

Fr 26/8 2016

Tog 5413 mellem Bjerringbro og Viborg, afgang kl. 07:12, kører i dag d. 26-08-2016 kun med et enkelt togsæt. Dette skyldes nedformering, derfor er der indsat bus fra Bjerringbro 07:12, som køres af Hammershøj Turist og til Rødkærsbro og Viborg. Vi beklager de gener, dette kan medføre. Mvh. Arriva Tog.

Kilde: Arriva Tog, sms, **fredag 26. august 2016** 06:00:21

Tog 5738 fra Skærbæk til Esbjerg, planlagt ankomst til Esbjerg kl. 11:45, kører i øjeblikket med ca. 10 minutters forsinkelse. Forsinkelsen skyldes signalproblemer. Vi beklager de gener, dette kan medføre. Mvh. Arriva Tog.

Kilde: Arriva Tog, sms, **fredag 26. august 2016** 11:50:14

Tog 5436 mellem Viborg og Aarhus H, afgang kl. 11:38 er aflyst. Vi henviser til næste afgang. Aflysningen skyldes materielle forhold. Vi beklager de gener, dette kan medføre. Mvh. Arriva Tog.

Kilde: Arriva Tog, sms, **fredag 26. august 2016** 11:50:29

Tog 5034 fra Skærbæk til Esbjerg, planlagt ankomst til Esbjerg kl. 11:45, kører i øjeblikket med ca. 10 minutters forsinkelse. Forsinkelsen skyldes signalproblemer. Vi beklager de gener, dette kan medføre. Mvh. Arriva Tog.

Kilde: Arriva Tog, sms, **fredag 26. august 2016** 11:55:13

Tog 5041 mellem Esbjerg og Ribe, afgang kl. 14:18, er aflyst. Vi henviser til næste afgang. Aflysningen skyldes materiel fejl. Vi beklager de gener, dette kan medføre. Mvh. Arriva Tog.

Kilde: Arriva Tog, sms, **fredag 26. august 2016** 13:50:34

Tog 5046 mellem Ribe og Esbjerg, afgang kl. 14:54, er aflyst. Vi henviser til næste afgang. Aflysningen skyldes materiel fejl. Vi beklager de gener, dette kan medføre. Mvh. Arriva Tog.

Kilde: Arriva Tog, sms, **fredag 26. august 2016** 13:53:27

Tog 5165 mellem Esbjerg og Varde, afgang kl. 15:29, er aflyst. Vi henviser til næste afgang. Aflysningen skyldes materiel fejl. Vi beklager de gener, dette kan medføre. Mvh. Arriva Tog.

Kilde: Arriva Tog, sms, **fredag 26. august 2016** 14:03:16

(BL)

Lø 27/8 2016

Tønder festival

Operatør: Arriva
Årsag: Befordring af passagerer
Bemærkning: **Tønder festival**

Tog AM 8105 (Es-Tdr), LINT, 120 km/t.

Es 4.04, Rb 28-29, Tdr 5.09.

Bemærkninger Tdr Materiel til RA 5006

Tog RA 95093 (Es-Rb), Lint, 120 km/t.

Es 23.29, Tb 35-35½, Bm 41½-42, Sej x 46½, Gs 51-51½, Rbn 57½-58, Rb 24.00.

Kilde: Toganmeldelse nr. 19050, **onsdag 27. juli 2016**

(BL)

Lø 27/8 2016 – sø 28/8 2016

Tønder festival

Operatør: Arriva
Årsag: Befordring af passagerer
Bemærkning: **Tønder festival**

Aflyses:

Tog RA 5093 (Es-Rb) 27.08.2016

Tog AM 8096 (Rb-Gs) 27.08.2016

Tog AM 8096 (Gs-Es) 28.08.2016

Tillyses:

Tog RA 5051 (Tdr-Es), LINT, 120 km/t.

Tdr 1.00, ... Rb 48½-49, ... Es 2.21.

Kilde: Toganmeldelse nr. 19050, **onsdag 27. juli 2016**

Standser alle steder undervejs (6 behovsstandsninger), ej på **Tin** (Tønder Industrispor Nord)

(BL)

Sø 28/8 2016

Tønder festival

Operatør: Arriva
Årsag: Befordring af passagerer
Bemærkning: **Tønder festival**

Tog RA 8093 (Rb-Tdr), LINT, 120 km/t. Rb-Tdr

Rb 0.02, Tdr 0.42.

Kilde: Toganmeldelse nr. 19050, **onsdag 27. juli 2016**

Tog 5515 5514 mellem Struer og Thisted er aflyst. Der indsættes bus, som køres af Venø. Vi vender tilbage med mere information, så snart situationen ændrer sig og beklager de gener, aflysningerne kan medføre. Mvh. Arriva Tog.

Kilde: Arriva Tog, sms, **søndag 28. august 2016** 07:31:19

Tog 5519 mellem Struer og Thisted, afgang kl. 08:48, er aflyst. Vi henviser til næste afgang. Aflysningen skyldes fjernstyrings nedbrud. Vi beklager de gener, dette kan medføre. Mvh. Arriva Tog.

Kilde: Arriva Tog, sms, **søndag 28. august 2016** 09:09:11

Tog 5522 mellem Thisted og Struer, afgang kl. 10:53, er aflyst. Der indsættes bus, som køres af Arriva Bus. Aflysningen skyldes fjernstyrings nedbrud. Vi beklager de gener, dette kan medføre. Mvh. Arriva Tog.

Kilde: Arriva Tog, sms, **søndag 28. august 2016** 10:35:22

Tog 5527 mellem Struer og Thisted, afgang kl. 10:48, er aflyst. Der indsættes bus, som køres af Venø busser. Aflysningen skyldes fjernstyrings nedbrud. Vi beklager de gener, dette kan medføre. Mvh. Arriva Tog.

Kilde: Arriva Tog, sms, **søndag 28. august 2016** 10:38:12

Tog 5530 mellem Thisted og Struer, afgang kl. 12:53, er aflyst. Der indsættes bus, som køres af Venø Busser. Aflysningen skyldes fjernstyrings nedbrud. Vi beklager de gener, dette kan medføre. Mvh. Arriva Tog.

Kilde: Arriva Tog, sms, **søndag 28. august 2016** 12:30:15

Tog 5144 mellem Varde og Esbjerg, afgang kl. 12:49, er aflyst. Vi henviser til næste afgang. Aflysningen skyldes problemer med fjernstyringen. Vi beklager de gener, dette kan medføre. Mvh. Arriva Tog.

Kilde: Arriva Tog, sms, **søndag 28. august 2016** 12:51:19

Tog 635 mellem Varde og Nr. Nebel, afgang kl. 13:14, er aflyst. Der indsættes bus fra Billum Busser. Bussen kører fra Varde st. ca. kl. 13:25. Aflysningen skyldes fjernstyringsnedbrud. Vi beklager de gener, dette kan medføre. Mvh Arriva Tog.

Kilde: Arriva Tog, sms, **søndag 28. august 2016** 13:14:13

Tog 5249 fra Ringkøbing til Struer, planlagt ankomst til Struer kl. 16:15, kører i øjeblikket med ca. 30 minutters forsinkelse. Forsinkelsen skyldes passager forhold. Vi beklager de gener, dette kan medføre. Mvh. Arriva Tog.

Kilde: Arriva Tog, sms, **søndag 28. august 2016** 15:50:12

Tog 5546 mellem Thisted og Struer, afgang kl. 16:53, er aflyst. Der indsættes bus, som køres af Snedsted Turistbusser. Aflysningen skyldes fjernstyrings nedbrud. Vi beklager de gener, dette kan medføre. Mvh. Arriva Tog

Kilde: Arriva Tog, sms, **søndag 28. august 2016** 16:24:13

Tog 5551 mellem Struer og Thisted, afgang kl. 16:48, er aflyst. Der indsættes taxa fra Thyholm Taxa. Aflysningen skyldes fjernstyrings nedbrud. Vi beklager de gener, dette kan medføre. Mvh Arriva Tog.

Kilde: Arriva Tog, sms, **søndag 28. august 2016** 17:01:12

(BL)

TRÆKKRAFT

On 24/8 2016

Gul Køf i Ar

I spor 503 på Ar holder **gul** Køf, **GCF_{SPA} FD FMT VR 0213 N**, der anvendes ved anlægget af **Ar Letbane**.
(BL)

GODSVOGNE

To 25/8 2016

En italiensk Rs i Kj

Nok en italiensk Rs'er 170044-7 i Kj.
(JSL via BL)

PERSONVOGNE

TOGSÆT

On 24/8 2016

MFA 5025 + 25 til hjulafdrejning på mdt Ar

Ved middagstid stikker DSB **MFA 5025** næsen ud af UF-bænken i retning mod **Sonnesgade**.
(BL)

Undgå venligst at kontakte lokomotivføreren under kørslen

På AT AR 1024 A ses en gul mærkat være fastgjort på den turkisfarvede skydedør ud til førerrummet. Sådanne er efterfølgende sat op på alle førerrumsdøre på litra AR.
(BL)



S-TOG
METRO
FÆRGER
VETERANMATERIEL OSV.

SPECIALKØRETØJER

Ma 22/8 2016

Sporombygningsmateriel på Køge Bugtbanen

I-GEFER 99 83 948 4 019-8/IT RFI 270 285-6 (Henschel 30711/1964) med skinnelæsservogne i **Kj**.
(JSL via BL)

Ti 23/8 2016

Sporombygningsmateriel på Køge Bugtbanen

IT RFI 270 353-1 ex VLTJ ML 25 ex DB 211 130 og Lokaltog Lint sæt 38 i **Kj**. Det nåede liige at trykke sporombygningstoget og vogne med gamle sveller mod N, inden jeg skulle tilbage til arbejdet ...

Set igen om aftenen, mens jeg holder med DSB MF sæt 51 i **Kj**.
(JSL via BL)

Materiel til bygning af køreledning i Es

Om formiddagen ses i spor 6 en del orangemalede køretøjer. Nordligst en fladvogn med en **GSV**-personaldevogn + fladvogn læsset med rør og andet + traktor med gummi hjul + kran + 2 fladvogn + **gul** kran + **orange** lad.

Længere inde i spor 6 holder en **orange** støvsuger til at suge jord og sand op. Der er larvefødder på MTS-støvsugeren. Støvsugerarmen er båret af et **gul** armsystem. Bagtil følger en **orange** ladvogn med nummer 70131-9. Et gråt rør bag på MTS-støvsugeren kan vel svinges ud, så den opslugede jord ender i ladvognen. Den står på DK-ARAIL 473 3 119-2 Simmps.
(BL)

33 86 473 3 119-2
RIV DK-ARAIL Simmps.

On 24/8 2016

Mystik vogn i Ar

I spor 504 holder ved middagstid en **sort**, toakslet fladgodsvogn, der har et **gul** motoraggregat i den ene ende med påskriften GCF og en lang, **gul** arm liggende hen over resten af fladvognen. Armen ender i lodrette plader, og der er ført to ledninger frem til en elmotor, hvis aksel peger lodret nedad. På vognsiden står **G D ACR BO 0049 P**.

GCF står i Fahrzeughaltercode Register – VKM og er en forkortelse for G.C.F. Generale Costruzioni Ferroviarie.

– Hvad mon denne specialvogn kan lave?

Eurailscout gæster Str

Kl. 16.45 ses oppe fra Sortesti **UFM 120 EURAILSCOUT** 99 80 9162 006-7 D EUSCT.
(BL)

Fr 26/8 2016

Sporombygningsmateriel på Køge Bugtbanen

IT RFI 270 366-4 (99 83 9484 010-7) ex FVE V 161 MaK 1000513/1971 & IT RFI 270 081-0/99 83 948 1 019-1 (Deutz DG1200 BB ex KFBE V 72) i **Ølm** (Ølsemagle).

JSAjr gør opmærksom på, at den rette identitet for IT RFI 270 366-4 (99 83 9484 010-7), er dette <http://rangierdiesel.de/index.php?nav=1405924&lang=1&id=31316&action=portrait>
(JSL via BL)

4 MG i skrotbunken på År

Ude ved nedlagte Henriksens skrotplads holder i sporet ud til rangerhovedet fra Ø:

DSB MG 5646+46 og DSB MG 5627+27.

I sporet ved siden af DSB MG 5644+44 og DSB MG 5816+16.

(BL)

FASTE ANLÆG

Ti 23/8 2016

Forside > Presse > Pressemeddelelser > **Sporarbejde på Køge Bugt-banen forlænges med to uger**

Sporarbejde på Køge Bugt-banen forlænges med to uger

Den omfattende fornyelse af Køge Bugt-banen, som Banedanmark er i gang med på S-togsstrækningen mellem Køge og Hundige for at fremtidssikre strækningen, forlænges med to uger.

Det betyder, at den planmæssige åbning af sporet den 29. august, udskydes til mandag morgen den 12. september.

"Jeg skal beklage over for passagererne og naboerne til banen, at det er nødvendigt at forlænge fornyelsesarbejdet med to uger på Køge Bugt-banen. Vi er meget ærgerlige over at stå i denne situation, hvor en forlængelse af projektet desværre er eneste mulighed for at blive færdige med de arbejder, der udestår," siger Steen Neuchs Vedel, anlægsdirektør i Banedanmark.

Forlængelsen af projektet skyldes, at Banedanmarks entreprenør, M.J. Eriksson A/S, har haft store udfordringer med at få transporteret og leveret flere af de specialmaskiner, der bruges til at udskifte de nedslidte skinner og sveller samt rense ballastskærverne i sporet. Maskinerne er kommet til Danmark fra Bosnien og Italien men har været massivt forsinket i op til 4 uger.

"Vi må erkende, at vi har haft problemer med at få disse specialmaskiner frem til tiden. Vi har i et rigtigt godt samarbejde med Banedanmark og Trafik- og Byggestyrelsen forsøgt at lægge maksimalt pres på vores leverandører, så vi kunne få maskinerne godkendt og transporteret til Danmark til tiden, men desværre uden held. Det har betydet, at vi på trods af stor efterfølgende indsats, ikke har kunnet indhente hele forsinkelsen og færdiggøre vores arbejder på strækningen, så der kan åbnes for togtrafik 29. august, hvilket vi beklager meget" siger Jørgen Eriksson, administrerende direktør i M.J. Eriksson A/S.

"Vi har undersøgt mange muligheder for at kunne åbne planmæssigt. Men på dette fremskredne tidspunkt i forhold til den oprindelige tidsplan, er det desværre ikke muligt at standse de eksisterende anlægsarbejder på strækningen uden yderligere forsinkelser og endnu flere spærringer den kommende tid. Vores entreprenør har haft massive problemer med leverancen af vigtige maskiner, så den eneste løsning er desværre, at sporarbejdet forlænges to uger," siger Steen Neuchs Vedel, anlægsdirektør i Banedanmark.

Der vil frem til åbningen af sporet den 12. september blive arbejdet mellem Hundige og Køge, hvor strækningen skal ballastrenses. Derudover pågår der også svejseopgaver, justeringer og spændingsudligning af sporet.

Når S-togsstrækningen genåbnes for togtrafik, vil der være arbejder på kørestrømsanlægget, som vil blive udført om natten, så det ikke generer den daglige togdrift på strækningen. Arbejdet fortsætter frem til udgangen af 2017.

Sådan kommer trafikken til at køre til og med den 11. september:

S-togene mellem Hundige og Køge er erstattet af Togbusser. Togbusserne kører nøjagtig som S-togene hvert 10. minut i dagtimerne, hvert 20. minut i aftentimerne og hver halve time natten efter fredag og lørdag.

Fra Hundige kører linje A og E

Hold dig opdateret om trafikken på Rejseplanen og dsb.dk

Kilde: <http://www.bane.dk/visNyhed.asp?artikelID=25049>, **tirsdag 23. august 2016**

(BL)

Anlæg af Ar Letbane

Ved **Nørrebrogade** med krydset ved **Nordre Ringgade** er ovk asfalteret og ser ud til at være lavet færdig.

(HWS via BL)

Anlæggelse af Holstebro-motorvej til Nordre Ringvej i Måbjerg

Motorvejen skal krydse **Vestkystbanen** mellem **Ho** og **Hm** i km 189,3 og tilsluttes det eksisterende vejnet ved rundkørslen i østenden af **Nordre Ringvej**. I dag planeres der grus mellem de fem bærende elementer : | | | :. På nordsiden er det meste af den kommende banedæmnings grus lagt ud, mens der mod S hen mod vejbroen med **Sønderlundvej** måske kun er udlagt halvdelen af grusmængden. Se den kommende linjeføring på <http://map.krak.dk/>, Hybrid etc. ° med signaturen

° ° ° ° ° ° ° ° ° ° ° ° ° ° ° ° **Holstebro-motorvejen Åbner 2018** ° ° ° ° ° ° ° ° ° °.

(BL)

On 24/8 2016

Trampe i Vg åbner medio september

Den nye gangbro over **Vg** station fra **Middagshøjvej** i S til stationsforpladsen i N er åbnet. Den tidligere skrå rampe ned mod rutebilstationen er erstattet af en trappe med en repos¹⁾, hvor cykler skal løftes. På stykket fra gangbroen og ned til forpladsen er det lagt to store I-profiler som den bærende konstruktion, men endnu ikke en belægning.

På gangbroen er den ikke færdige nedgang afspærret med store spånplader, og der er et forbudsskilt og et informationsskilt.

– *Hvad er en trampe?*

Den fungerende ved **FC Vg** mente, at det betød plader lagt som trappetrin. Efterfølgende slås orden op i **Retskrivningsordbogen**, og der står:

Adgang forbudt

**Trampe åbner
medio september**

tramp *sb.*, -et, tramp, -ene

1. **tram*pe** *sb.*, -n, -r, -rne (*fodbræt, trædebræt; trappe med lave trin*)

2. **tram*pe** *vb.*, -r, -de, -t; trampe i gulvet

tram*pesti *sb.*, -en, -er, -erne (*sti i naturen opstået ved at folk har gået det pågældende sted*)

Banegårdspladsen og trampen

Fra forpladsen fører der to rør måske af en størrelse på 40 cm x 60 cm skråt op til gangbroen. Der er bæreelementerne til den kommende trampe.

Trampen står også med dette substantiv/navneord nævnt i **Vg Kommuneplan**, hvilket kan læses på <http://kommune.viborg.dk/Borger/Trafik-og-veje/Planer-for-veje-og-stier/Banevejen-ved-Viborg-Station/Banegaardspladsen-og-trampen>. Der er et billede af den da endnu ikke færdige trampe set fra forpladsen, men svaret er senere »Siden blev ikke fundet«, da arbejdet da er afsluttet.

Kapacitetsmangel på perrontrappe

Tog RA 5416 (Str-Ar) har standsningstiden 7.26-38. Omkring 7.32 krydser to morgentog, og der er så mange afstigende elever, der skal møde omkring kl. 8, at det tager næsten to minutter, før de sidste kan komme op ad trappen til gangbroen. Den nye stejle trappe mellem øperronen og gangbroen er tydeligvis underdimensioneret til så mange passagerer på én gang. Begge skoletog ankommer dog ikke samtidig, næ, det er ved hvert tog, der er kø for at komme op ad trappen. Øperronen er bred nok til en 1-1½ meter bredere trappe. Der er ikke gjort et ordentligst planlægningsarbejde med at tælle afstigende passager ved hvert skoletog, dengang de ankom til hver sin perron.

Kl. 7.35 er rutebilstationen også fuld af busser. Fra gangbroen ses 4 **gule** og mere end ti **blå**. På en står der i destinationsruden **62 Go' morgen**.

Nye sporanlæg på Ar

Fra broen med **M.P. Bruungade** er der en god udsigt over spornettet V for. Spor 1 ser færdigt ud. Den nye blindspor har sporforbindelse fra spor 1, men dets sporforbindelsen til spor 0 er endnu ikke anlagt. Spor 0 ender ved spunsvæggen. Fem sporrammer venter på montage.

(BL)

¹⁾ **re*pos** *sb.*, -en *el.* -et, -er, -erne (*trappeafsats*). Kilde: **Retskrivningsordbogen**, <http://dsn.dk/ro>

Rende gravet til olierør på mdt Str

For nogen tid siden blev der opdaget et læk ved den ene af de tre olietanke, og midlertidigt har dieselolien til togsættene været leveret fra først en containertank, dernæst to, idet en kun rummer olie til meget få tankninger.

I dag er der gravet en rende fra den nordre tank langs spor 97 og 100 hen til Forsyningen. Der skal ilægges et nyt, tæt rør.

(BL)

Fr 26/8 2016 – sø 28/8 2016

La 36. Ar-Gr-Ar & 37. Odd-Ar-Odd**36. Ar-Gr**

Station	i km	Sted	Hastighed	Fra	Til	Årsag
Århus H	0,0	1,2-2,4	40	00:00	24:00	Spunsarbejde
Østbanetorvet	2,0					
Østbanetorvet	2,0	Indkørsel Spor 2	40	00:00	24:00	Spunsarbejde
Østbanetorvet	2,0	Udkørsel Spor 2	40	00:00	24:00	Spunsarbejde

36. Gr-Ar

Station	i km	Sted	Hastighed	Fra	Til	Årsag
Østbanetorvet	2,0	2,4-1,2	40	00:00	24:00	Spunsarbejde
Århus H	0,0					
Østbanetorvet	2,0	Indkørsel Spor 2	40	00:00	24:00	Spunsarbejde
Østbanetorvet	2,0	Udkørsel Spor 2	40	00:00	24:00	Spunsarbejde

37. Odd-Ar

Station	i km	Sted	Hastighed	Fra	Til	Årsag
Malling	18,1	17,9-18,3	40	00:00	24:00	Banens tilstand
Tranbjerg	27,2	28,7-29,7	40	00:00	24:00	Banens tilstand
Viby Jylland	31,6					

37. Ar-Odd

Station	i km	Sted	Hastighed	Fra	Til	Årsag
I N T E T						

Kilde: La, fredag 26. august 2016, lørdag 27. august 2016 & søndag 28. august 2016

Prøv at se i kapitlet **FASTE ANLÆG**, hvad sker med **La** gældende for **mandag 29. august 2016** i uge **35** i **2016** efter nedlæggelsen af strækning 36 og 37.

(BL)

Lø 27/8 2016

U-signal fra Ar mod Vi tildækket

 DSB MFB 5206+06 ankommer fra **Vi (Viby J)** til **Ar**. Til venstre for toget ses det dækkede udkørselssignal for tog mod **Odd** samt stopskiltet SR-signal 16.1.2.

(BL)

Anlæg af Ar Letbane

Sporene fra **Ar** mod havnen og **Gr**. Til venstre sporet til **Østhavnen**, så følger sporet til **Gr**, hvor der er skåret omkring en meter ud, og så følger spor for letbanen.

Den foreløbige endestation på letbanen mod **Hn** (Hinnerup) er **Lisbjerg Skole**. Forrest til højre bygges der en perron. Ved et kig fra **Lisbjerg Skole** over mod **Randersvej** ses sammenfletningen af banen fra **Lp** (Lystrup), den fra **Lisbjerg Skole** og til højre mod **Ar**. I midten kommer det kommende stoppested **Lisbjerg Bygade**.

(HWS via BL)

Ovk 01 og 03 i Ar er forsvundne

I denne uge afholdes Aarhus Festuge, og ved 18-tiden besøges ovk 01 i km 0,8 og ovk 03 i km 0,9 den nederste del af **Ar**. Det ser så tomt ud ved de to ovk, for alle ==)))==)))==)))==)))== er afmonterede. Kun kasserne med motordrev er der endnu. Uordenssignalerne er slukkede, og det kan forekomme i to tilfælde:

1. Ovk sikret
2. Spændingsudfald

Mere nysgerrig! *Er der mon lys i indkørselssignalet i km 0,9?* Nej, også slukket. Det ser helt underligt ud med et slukket indkørselssignal uden annullering.

– *Hvorfor er bommene ved ovk 01 pist væk?*

– Fordi i aftes kl. 23.01 kørte det sidste, rigtige tog over ovk 01. Det var M 7170 (Rå-Ar) kørt af DSB MQ 4111+11 (212) med påskriften **Ingen indstigning**. **Ar Letbane** skal anlægges her.



Ovk 03 og det slukkede indkørselssignal

Ovk 03 har også fået fjernet bommene. Det regner for øvrig aldrig på denne overkørsel, idet der er lagt et tag hen over: legepladsen på første sal af Dokk1.

Lige som signalerne til og fra **Odderbanen** i nat er blevet taget ud af drift, er det samme sket på **Grenaabanen**. Under det **sorte**, ikke overdækkede I-signal er der anbragt en skov (seks styk) af mærker. Øverst I 62, **O**, Radio D-29, ATC, og i »venstre spalte« 40 km og **Århus H**.

Så er livet med signaler på **Grenaabanen** også nedlagt.

(BL)



Sø 28/8 2016

Ny gangbro i Næ

Der støbes betonfundamenter til den nye gangbro over sporene i **Kj**, spor 2 og 3 spærrede, vi krydsede i **Lw** og **OI** og var små 20 min forsinkede ved kørsel mod **Næ**.

(JSL via BL)

UDLAND

DIVERSE

Ti 23/8 2016

Transport- og Bygningsudvalget, Alm. del 2015-16: Bilag

TRU, Alm. del – bilag 352

M Beslutningsoplæg til TBM v 1 0

Anskaffelse af lokomotiver

DSB udbud af ellokomotiver

Beslutningsoplæg til Transport- og Bygningsministeriet

...

DSB ønsker at anskaffe 26 standard-ellokomotiver til kørsel i Danmark ...

Kilde: <http://www.ft.dk/samling/20151/alm-del/tru/bilag/352/index.htm>

Transport- og Bygningsudvalget, Alm. del 2015-16: Bilag

TRU, Alm. del – bilag 352

Udbudsmateriale vedrørende indkøb af ellokomotiver, fra transport- og bygningsministeren

M Værdiansættelse af IC2 og IC4



DSB – Nedskrivning af togmateriel ifm. halvårsrapporten for 1. halvår 2016

DSB har besluttet, at 23 IC2-togsæt ikke skal færdigudvikles, og dermed udfases permanent af driften. Derudover er det besluttet, at de 5 IC4 tog, der ikke er godkendt til passagerkørsel, heller ikke skal færdigudvikles.

DSB har igangsat arbejdet med at forberede indkøb af nyt togmateriel ...

Kilde: <http://www.ft.dk/samling/20151/almDEL/tru/bilag/352/index.htm>

(BL)

BILAG

Fortegnelse over forkortelser

I tjenestetelegrammer, i anden intern korrespondance, i instruktionsstof, i personaleregistrering, ved udfyldning af blanketter til internt brug (f. eks. regninger og fripas) kan, når det skønnes hensigtsmæssigt, anvendes nedennævnte forkortelser:

Stillingsforkortelser (forkortelse – stilling)

bam	banemester	ksmt	kørestrømsmontør	sek	sekretær
bfm	baneformand	ktas	kontorassistent	sik	sikringsmester
bing	baneingeniør	lacf	lastbilchauffør	simt	sikringsmontør
bm	bådsmand	linsp	landinspektør	sing	sikringsingeniør
bmt	banemontør	lkas	lokomotivassistent	skf	skibsfører
boc	baneområdechef	lkf	lokomotivfører	sning	signalingeniør
brbtj	brobetjent	lki	lokomotivinstruktør	sfs	stationsforstander
brfg	brofoged	lkm	lokomotivmester	stl	stationsleder
				stm	stationsmester
cing	civilingeniør	mat	matros	stmd	styrmand
		mm	maskinmester	svm	svejsmester
doc	driftsområdechef				
dtbtj	depotbetjent	oass	overassistent	tas	trafikassistent
dtfm	depotformand	oing	overingeniør	tbjt	togbetjent
		opt	overportør	teksp	trafikekspedient
elf	elektrofører			tek tg	teknisk tegner
		phm	pakhusmester	tem	telemester
gdr	generaldirektør	presch	pressechef	tgf	togfører
		pt	portør	tgi	toginstruktør
hvk	håndværker			tgr	togrevisor
		rgfm	rangerformand	tinsp	trafikinspektør
ing	ingeniør	rgm	rangermester	tktl	trafikkontrollør
		rmfm	remiseformand		
jba	jernbanearbejder	rucf	rutebilchauffør	vkm	værkmester
jdek	jernbanedetektiv			vm	vognmester
jur	jurist			vopsm	vognopsynsmand

Kilde: Danske Statsbaner, Ordresamlingen serie A, Organisations- og personaleforhold, Bilag XVI, torsdag 1. april 1976, udtog.



Overkørsler

Det hedder en **overkørsel**, jævnfør:

Sikkerhedsreglement af 1975 (SR)

§ 11 Automatisk sikrede overkørsler, side 97-15.

Kilde: <http://www.bane.dk/visArtikel.asp?artikelID=6338>

Færdselsloven, LBK nr. 1055 af 9. november 2012

§ 5 Færdsel over jernbanespor m.v.

Kilde: <http://www.retsinformation.dk/Forms/R0710.aspx?id=143400#Kap8>

Færdselstavler

Betegnelser for **Advarselstavler** for vejfarende ved jernbaner kan ses på <http://login.koreklar.dk/faerdselstavler.pdf>

Vehicle Keeper Marking Register – VKM
Fahrzeughaltercode Register – VKM

	VKM	UNIQUE	Status
Explanation:	Code shown on vehicles	Combination for uniqueness check	In use/Blocked/Revoked
Erklärung:	Code an den Fahrzeugen	Kombination für Kontrolle der Einmaligkeit	Verwendet/blockiert/Storniert

VKM	UNIQUE	Keeper Name/Halter Name/	Country	Status	www.
ARAIL	ARAIL	Aarsleff Rail A/S	DK	in use	aarsleff.com
AT	AT	Arriva Tog A/S	DK	in use	arrivatog.dk
CFLCD	CFLCD	CFL Cargo Danmark ApS	DK	in use	dansk-jernbane.dk
CONTC	CONTC	Contec Rail Aps	DK	in use	contec.dk
CRSA	CRSA	Contec Rail Safety ApS	DK	in use	
DAN	DAN	DSB aarhus Nærbane A/S	DK	in use	
DBCSC	DBCSC	DB Cargo Scandinavia	DK	in use	dbcargo.com/dk
DJM	DJM	Danmarks Jernbanemuseum	DK	in use	jernbanemuseet.dk
DSB	DSB	Danske Statsbaner	DK	in use	dsb.dk
DSBS	DSBS	DSB S-tog a/s	DK	in use	s-tog.dk
ENT	ENT	Banedanmark	DK	in use	bane.dk
LB	LB	Lokalbanen A/S	DK	in use	lokalbanen.dk
LJ	LJ	Lollandsbanen	DK	in use	lollandsbanen.dk
MALUS	MALUS	Malus Aps	DK	in use	malus.dk
METRO	METRO	Metro Service A/S	DK	in use	metroservice.dk
Mjba	MJBA	Midtjyske jernbaner A/S	DK	in use	
MjbaD	MJBAD	Midtjyske Jernbaner Drift A/S	DK	in use	
NJJ	NJJ	Nordjyske Jernbaner	DK	in use	njba.dk
RCDK	RCDK	Railcare Danmark A/S	DK	in use	railcare.se
RDK	RDK	Railion Denmark	DK	Revoked	railion.dk
RSC	RSC	DB Schenker Rail Scandinavia A/S	DK	Revoked	railion.dk
RSEJ	RSEJ	Railservice	DK	in use	railservice.dk
RTOG	RTOG	Regionstog A/S	DK	in use	regionstog.dk
SBF	SBF	A/S Storebælt	DK	in use	storebaelt.dk
SJVT	SJVT	Sydjyllands Veterantog	DK	in use	sjvt.dk
STEAM	STEAM	Rent a Lok Aps	DK	in use	rentalok.dk
VLB	VLB	Vestsjællands Lokalbaner A/S	DK	in use	ohj.dk, vlb.dk
VSVT	VSVT	Vestjællands Veterantog	DK	in use	vsvt.dk
VTV	VTV	Veterantog Vest	DK	in use	veterantog-vest.dk

Kilde: <http://www.era.europa.eu/Document-Register/Pages/list-VKM.aspx>

List of VKMs, Related documents: pdf

Togekspeditionssteder

Togekspeditionssted Fællesbetegnelse for stationer og holdsteder.

Station Togekspeditionssted med hovedsignaler og centralsikring. En station kan deltage i den sikkerhedsmæssige afvikling af toggangen som togfølgestation, eller den kan være lukket eller ubetjent.

Holdested Fællesbetegnelse for et togekspeditionssted – sidespor eller trinbræt – på den fri bane. Deltager ikke i den sikkerhedsmæssige afvikling af toggangen. Et trinbræt kan ligge helt eller delvist på en station.

Kilde: Sikkerhedsreglement, Afsnit 10, Definitioner

Stationsgrænsen og rangergrænsen

Grænsen mellem den fri bane og en station benævnes stationsgrænsen. Den er kendetegnet ved det I- eller VI-signal, der dækker stationen.

Kilde: Sikkerhedsreglement § 2, stk. 1.3.

Stednavneforkortelser i Jylland

Hhs Hirtshals **Sgb** Skagen
Hj Hjørring **Fh** Frederikshavn
Lih Lindholm
Ti Thisted **Ør** Løgstør **Ab** Aalborg **Abø** Aalborg Øst
Thb Thyborøn Havn **Gy** Glyngøre **As** Aars
Røn Rønland **Aat** Aalestrup **Hb** Hobro **Mrg** Mariager
Lmv Lemvig **Sk** Skive **Fp** Fårup **Rd** Randers
Str Struer **Vg** Viborg **Lg** Langå **Al** Allingaebro
Vem Vemb **Ho** Holstebro **Kp** Karup **Lb** Laurbjerg **Rå** Ryomgård **Gr** Grenaa
Rj Ringkøbing **Hr** Herning **Sl** Silkeborg **År** Ar Rbg. **Ar** Aarhus
Dæ Videbæk **Fu** Funder **Sd** Skanderborg **Odd** Odder
Sj Skjern **Bb** Brande **Hs** Horsens
Nbl Nr. Nebel **Gi** Grindsted **Vj** Vejle **Fra** Fredericia Ranger-
Ox **Va** Varde **Fa** Fredericia banegård
Oks- **TI** Taulov **Gfa** Fredericia
Es Esbjerg **Bm** Bramming **Lk** Lunderskov **Kd** Kolding Godsstation
Rb Ribe **Oj** Vojens **Hab** Haderslev **Sno** Snoghøj
Æk Skærbæk **Rq** Rødekro **Åa** Aabenraa
Tdr Tønder **Te** Tinglev **Sdb** Sønderborg
Pa Padborg
Anb Niebüll **Fw** Flensburg Weiche **Fib** Flensburg

Stednavneforkortelser omkring Struer

Bn Bedsted Thy **Ny** Nykøbing Mors
Ur Hurup Thy **Gy** Glyngøre
Thb **Yd** Ydby
Thyborøn Havn **Ln** Lyngs
Røn Rønland **Hw** Hvidbjerg
Hbø Harboør **Ul** Uglev
No Oddesund Nord **Sk** Skive **Hø**
Lmv Lemvig **Um** Humlum **Røb** Rønbjerg Højslev
Bnt **Str** **Han** **Vp** Vinderup **Sm**
Bonnet Struer Handbjerg Stoholm
Bmk **Hm** Hjerm **Ra**
Bækmarksbro Ravnstrup
Vem **Bu** Bur **Ho** Holstebro **Vg**
Vemb **Ts** Tvis Viborg
Uf Ulfborg **Uu** Avlum **Kp**
Tm Tim **Id** Vildbjerg Karup
He Hee **lb** Skibbild
Rj Ringkøbing **Gp** Gødstrup **Hr** Herning
Lm Lem **Stu** Studsgård **Hrm**
Sj **Bs** **Td** **Kæ** Kibæk Herning
Skjern Borris Trolldede Messecenter

Stednavneforkortelser på Fyn

Sb Strib
Md Middelfart
Od Odense
Ac Assens **Ng** Nyborg
Re Ringe
Få
Faaborg **Svg** Svendborg

En udførlig liste over stednavneforkortelser findes på **Banesiden** under <http://www.john-nissen.dk/banesiden/Forkortelser/fork.php>

Stednavneforkortelser på Sjælland, Lolland-Falster

Tvl Tisvildeleje **Gll** Gilleleje Helsingborg
Hun Hundested **Kgg** Kagerup **Hg** Helsingør **Hbg**
Nks Nykøbing S **Frv** Frederiksværk **Hi** Hillerød
Fs Frederikssund **Fm** Farum
Kb Kalundborg **Hk** Holbæk **Nær** Nærum
Gv Gørlev **Tø** Tølløse **Ro** Roskilde **Kh** København H
Øn Høng **Rg** Ringsted **Kj** Køge **Kjn** Køge Nord
Kø Korsør **Sg** Slagelse **Hrl** Hårlev
Da Dalmose **Rdg** Rødvig
Ss Skælskør **Næ** Næstved **Fxl** Fakse Lp.
Vo Vordingborg
Nsk Nakskov **Mrb** Maribo **Nf** Nykøbing F
Rf Rødby Havn **Ge** Gedser
Pu Puttgarden **Wü** Warnemünde

Stednavneforkortelser omkring København

Hi Hellerup
Sam Svanemøllen
Hgl Helgoland
Kk Østerport
Kn Nørreport
Kh København H
Ro Roskilde **Hh** Hedehusene **Htå** Høje Taastrup **Gl** Glostrup **Hif** Hvidovre **Fjern** Valby **Blv** Belvedere
Gb København G
Ig Vigerslev **Klv** Kalvebod
Kbh. Lufthavn **Cph** Kastrup klargøringscenter **Kac**

Stednavneforkortelser omkring Næstved

Tø Tølløse **Ro** Roskilde
Hv Hvalsø **Lj** Lejre **Gt** Gadstrup
Vy Viby Sj **Hd** Havdrup
Bo Borup **Lw** Lille Skensved
Ky Kværkeby **Ølb** Ølby **Kjn**
Rg Ringsted **Kj** Køge Køge Nord
Vst Vrangstrup **Hf** Herfølge
Gz Glumsø **Th** Tureby
Ris Rislev **Hz** Haslev
OI Holme-Olstrup
Næn Næstved Nord
Næ Næstved
My Myrup Grusgrav
Lu Lundby
Vo Vordingborg
Mn Masnedø
Oh Orehoved